

GSAB ZAS Erzeugungsanlagen bis 300kVA (Volleinspeisung)

Nach TAB E.DIS Netz GmbH oder TAB-gleiche

- Konform zu VDE-Anwendungsregel VDE-AR-N 4105 - 11/2018 TÜV geprüft nach DIN EN 61439-5
- Schutzart der Säule: IP 44
- Schutzart Zählerfeld: IP 54
- Schutzklasse II (doppelte oder verstärkte Isolierung)
- Material: glasfaserverstärktes Polyester
- Farbe: grau, ähnlich RAL 7035
- Schließung: Doppelschwenkhebel (1xKundenzylinder eingebaut)

Bestehend aus:

- 2x NH2-Sicherungslastschaltleiste Zugang NB (V-Klemme 10-70/95-240mm², 1 x3pol schaltbar)
- 1x NH00 Sicherungslastschaltleiste Vorsicherung ÜSS + 1x ÜSS Kombiableiter TN-C TYP 1+2
- 4-Leiter Sammelschienensystem 630A 40x10mm CU blank
- Wandlerbausatz nach DIN 42600-2 Form A mit Laschen 40x10x170
- 1x Lasttrennschalter Tmax 630A,AC3, 3-polig mit Antrieb
- 2x NH2 Trenner 3pol Abgang PV (V-Klemme bis 240mm²)
- 1x getaktete Spannungsversorgung
- Lastabwurfrelais (Relog-Relais) [Relaissockel: - RIF-2-BSC/4X21- 2900932 Relais: - REL-IR2/L-230AC/2X21- 29036681]
- potentialfreier Kontakt für Direktvermarktung bzw. Datenlogger
- 1x Wandler-Zählerfeld nach DIN 43870 450mm
- 2x TSG-Feld 300mm für Modem und NSM (Eins-Man-Schaltung)
- Verteilerfeld mit Wandlerprüf- und Trennklemmen nach Vorgabe NB, Spannungspfadssicherung B6/25kA 3-polig
- NA-Schutz nach VDE-AR-N 4105:2018-11 inkl. Vorsicherung
- Berührungsschutzabdeckung
- Kabelabfangschiene

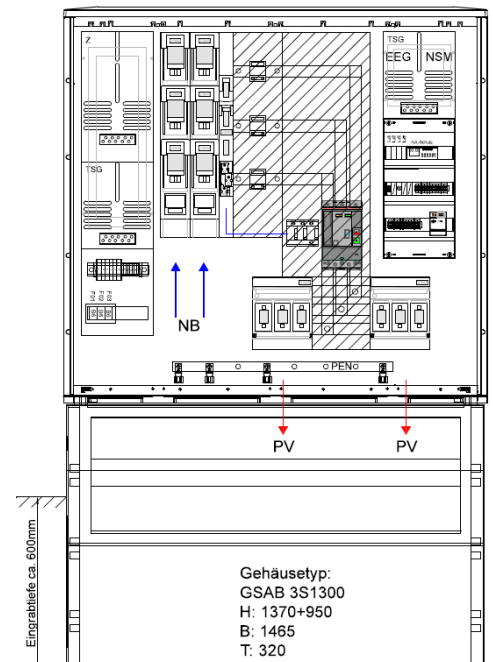

Preis: 9.599,95 € (brutto) / 8.067,18 € (netto)

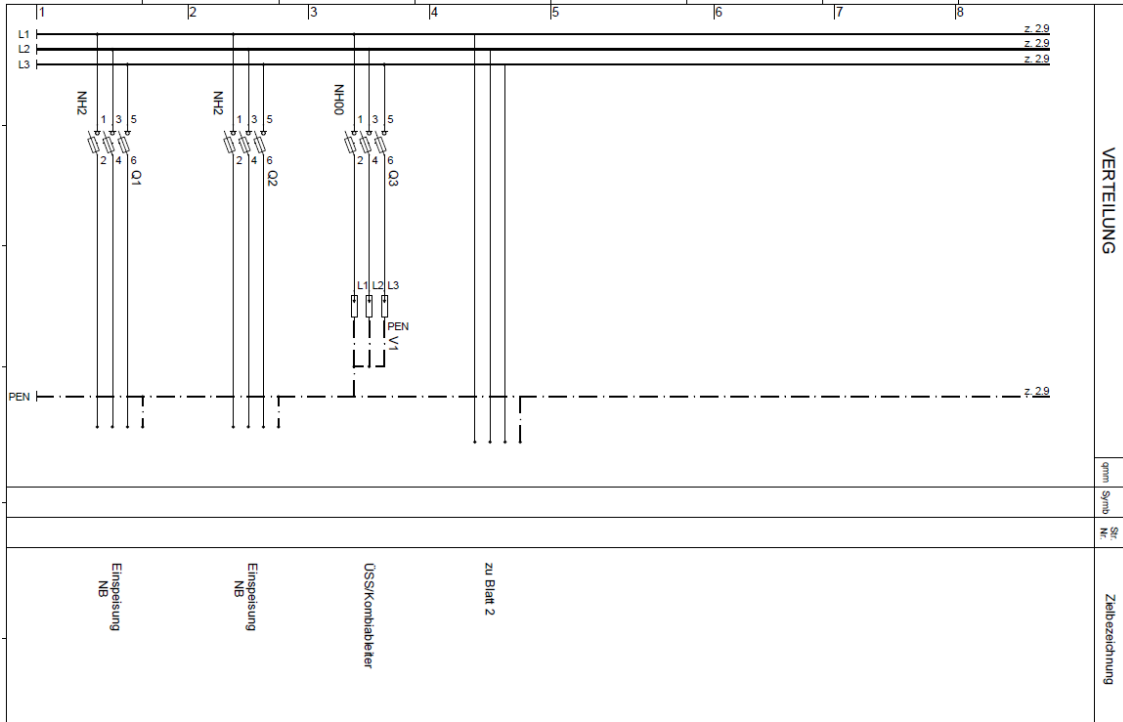

VERTEILUNG

qm
Sym
Nr

Zellbezeichnung

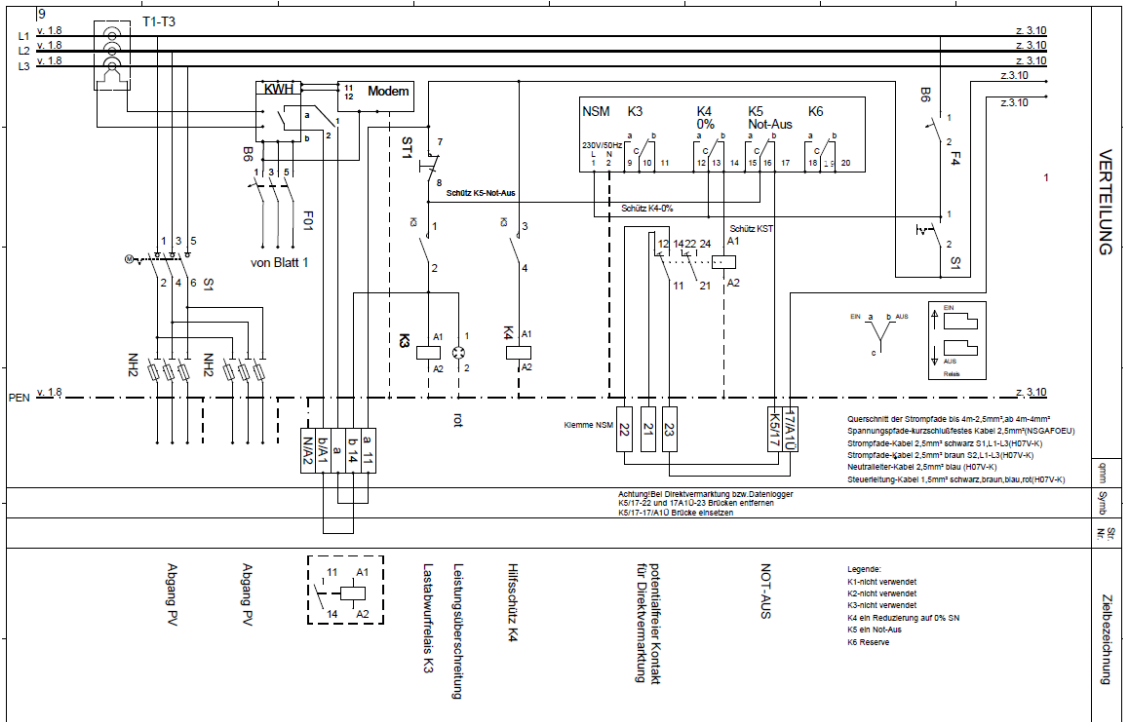

VERTEILUNG

qm
Sym
Nr

Zellbezeichnung

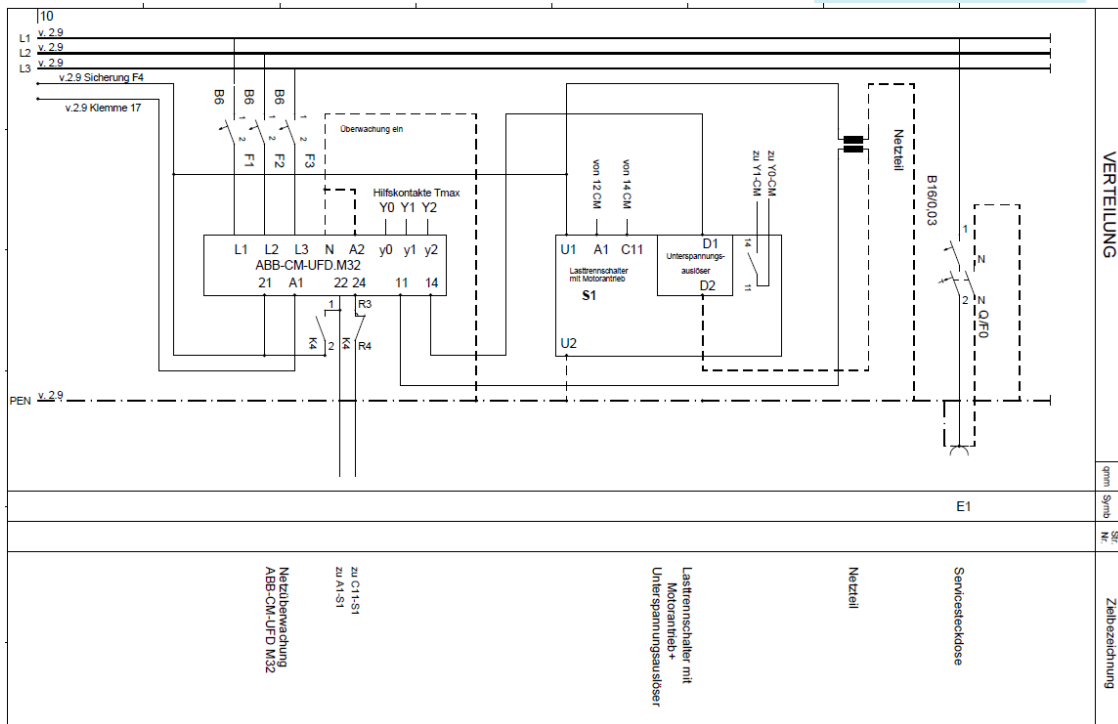

e.dis

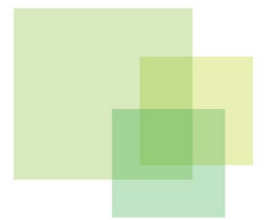

Unsere Energie dafür, dass Ihre sicher fließt.